

2. ДАВЛЕНИЕ

2.1 Реле перепада давления (прессостат) PS...

Реле перепада давления **PS...** применяются для определения наличия разрежения, давления или перепада давления воздуха (неагрессивных газов). Применяется в системах вентиляции для определения обрыва приводного ремня центробежного вентилятора, загрязненности воздушного фильтра и т.д.

В базовую комплектацию входит комплект для подключения, состоящий из ПВХ трубки длиной 2 м и $\varnothing 4$ (внутренний) / 7 (наружный) мм, двух пластиковых ПВХ штуцеров, 2-х винтов.

Технические характеристики:

Контакт:	Беспотенциальный, перекидной
Коммутируемое напряжение:	3(2) А, 250 В АС
Подключение:	3 винтовых терминала, кабельный ввод M16
Рабочая температура:	-20...+60 °С
Температура хранения:	-40...+85 °С
Максимальное давление:	50 кПа
Диапазоны измеряемых давлений:	30-4500 Па
Измеряемая среда:	Воздух, неагрессивные газы
Срок службы:	Более 1 000 000 операций
Корпус:	Пластик, ABS
Уровень/класс защиты:	IP 54
Вес:	150 г (350 г – с комплектующими)

Модификации:

Модель	Диапазон	Гистерезис	Точность измерения		Расчетная мощность
			У нижнего предела	У верхнего предела	
PS 300	30...300 Па	20 Па	30 ± 5 Па	300 ± 30 Па	3(2) А, 250 В АС
PS 500	30...500 Па	20 Па	30 ± 5 Па	500 ± 30 Па	3(2) А, 250 В АС
PS 1500	100...1500 Па	80 Па	100 ± 10 Па	1500 ± 50 Па	3(2) А, 250 В АС
PS 4500	500...4500 Па	180 Па	500 ± 50 Па	4500 ± 200 Па	5(2) А, 250 В АС

Рекомендации по установке:

- Установка вертикальная, входными патрубками либо отверстием для кабеля вниз.
- Прессостат имеет два входа:
 - Канал «+» – подключение большего давления или меньшего вакуума;
 - Канал «-» – подключение меньшего давления или большего вакуума.

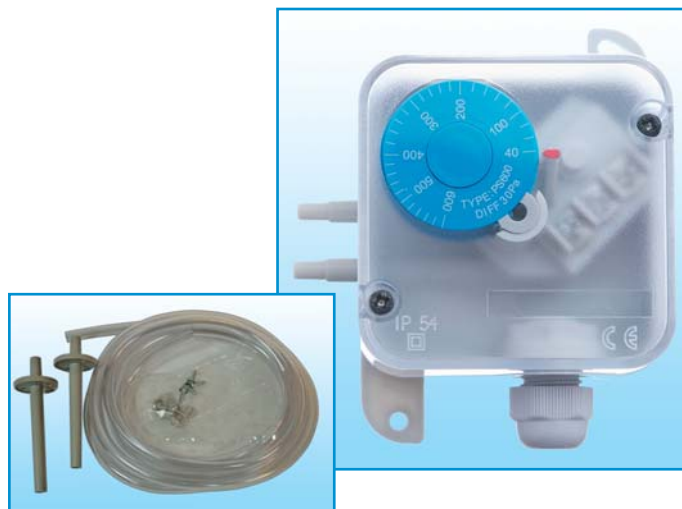

Габариты:

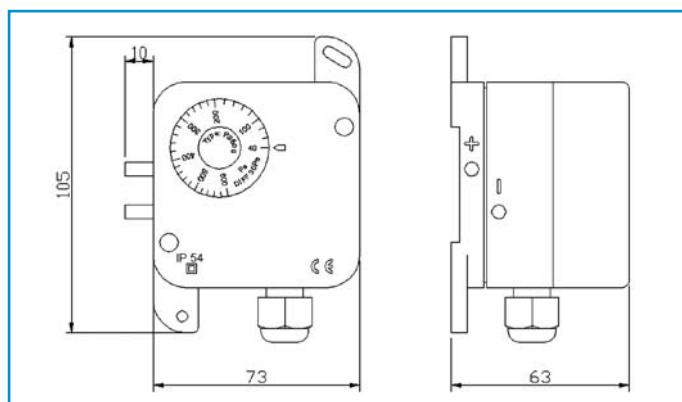

Электрическое подключение:

Контакт: беспотенциальный, перекидной 3 (2) А, 250В АС.

При повышении дифференциального давления контакты 1-3 размыкаются, контакты 1-2 замыкаются.

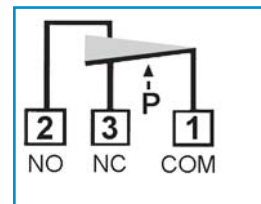

Внимание:

Установку, обслуживание, ремонт изделия следует выполнять при отключенном напряжении питания. Каждая операция должна выполняться квалифицированным персоналом.